

バドミントン

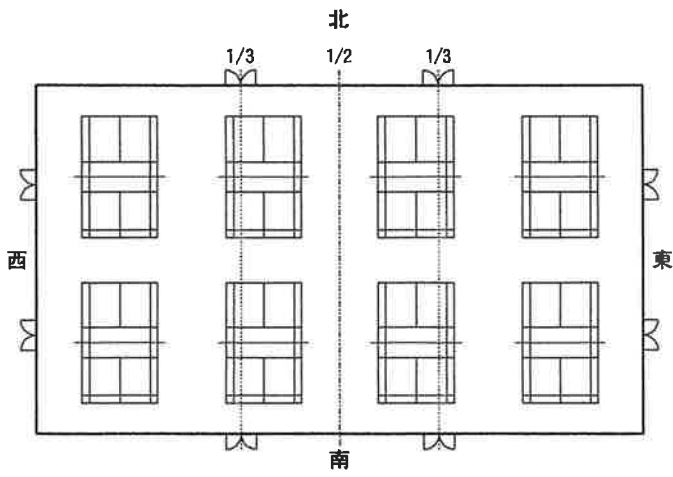

バレーボール
(6人制・男女)

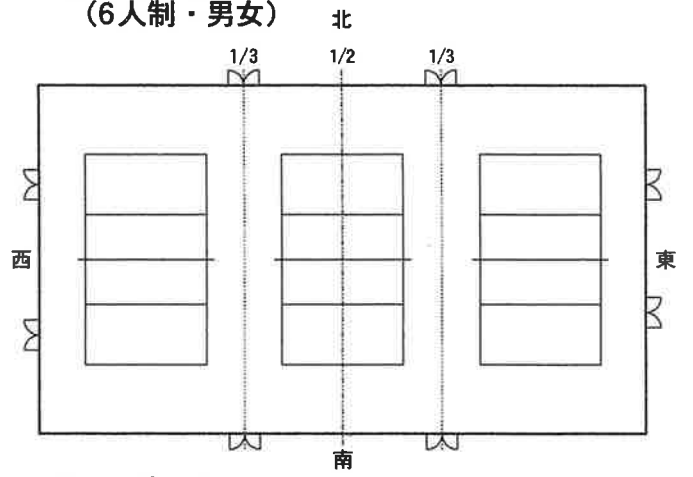

バスケットボール

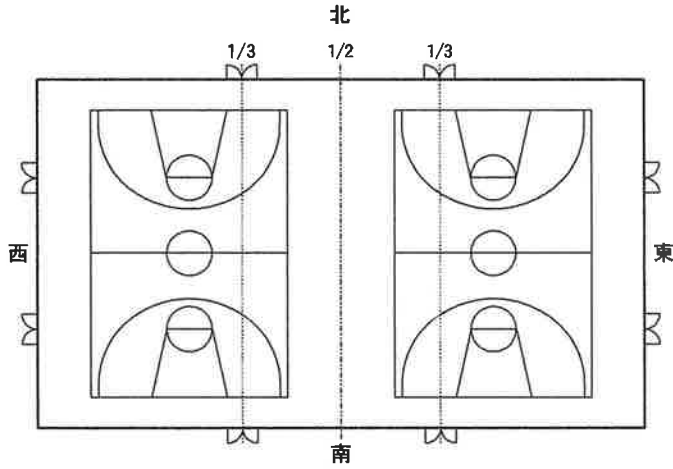

バレーボール
(男子9人制)

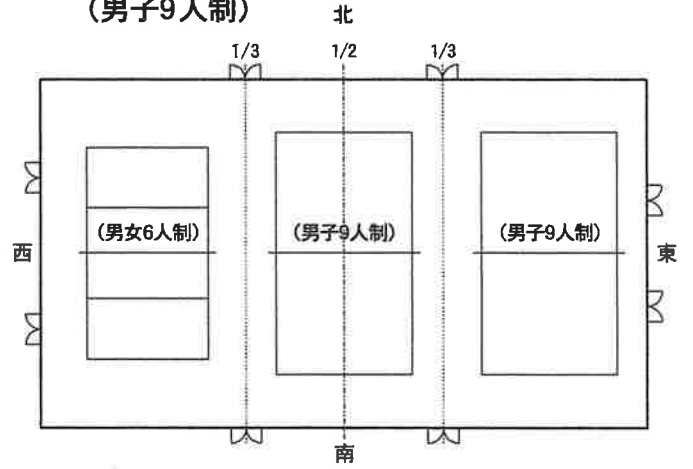

テニス

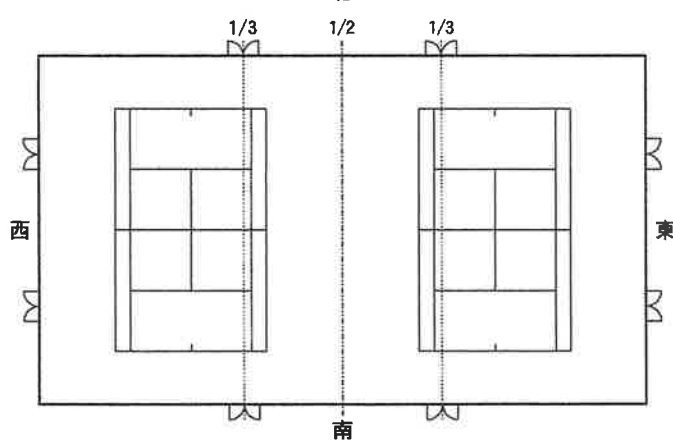

ソフトバレーボール

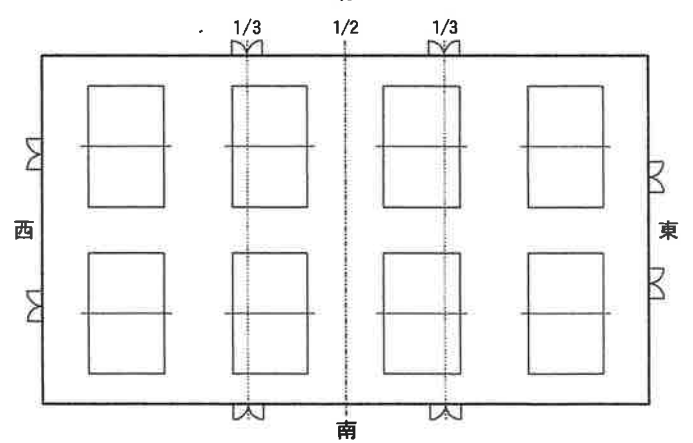

ハンドボール

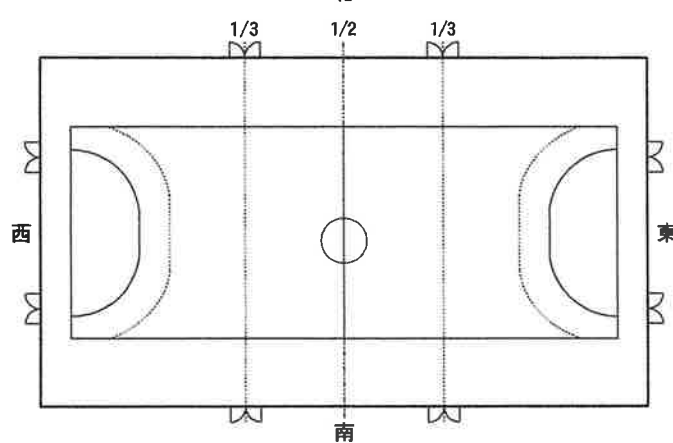

卓球

